

Omogeneizzatore APV

Rannie 110T / Gaulin 110T

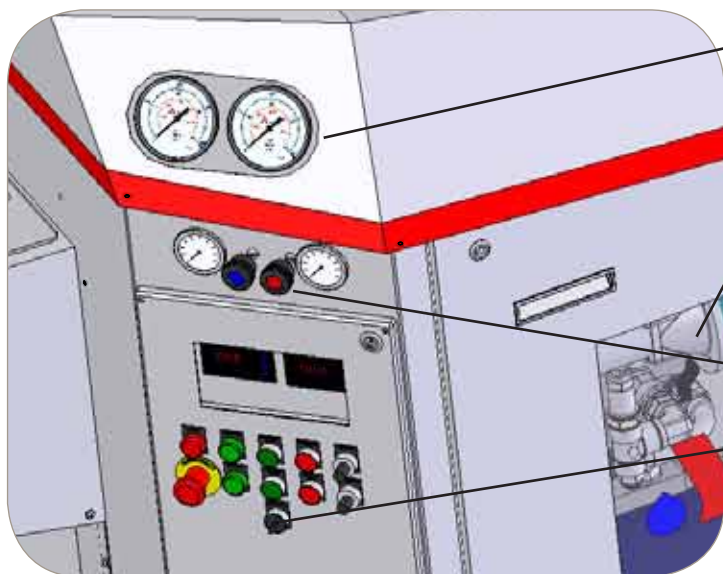

Un Nuovo ed Innovativo Omogeneizzatore



- **Una singola postazione di controllo**
 - Manometri con tubi capillari posizionati direttamente sopra i controlli
 - Immediata visibilità dei punti di controllo
 - Tutti gli indicatori interni sono posizionati dietro un pannello vetrato
- **Scambiatore di calore a piastre con maggiore superficie, per un minore consumo d'acqua**
- **Scambiatore di calore dotato di elettrovalvola di controllo, per ridurre il consumo d'acqua**
- **Valvole idrauliche a controllo meccanico fornite come dotazione standard**
- **Scatola dei comandi elettrici accessibile dall'esterno, per una maggiore semplicità di manutenzione**

- **Filtro assoluto a doppio strato da 5 µm, completo di indicatore dello stato d'uso del filtro, per ottimizzare la durata del lubrificante**
- **Insonorizzazione opzionale per riduzione rumore della Testata Pompante**
- **Basamento in calcestruzzo**
 - Riduzione della rumorosità d'esercizio
 - Smorzamento delle vibrazioni
 - Maggiore stabilità

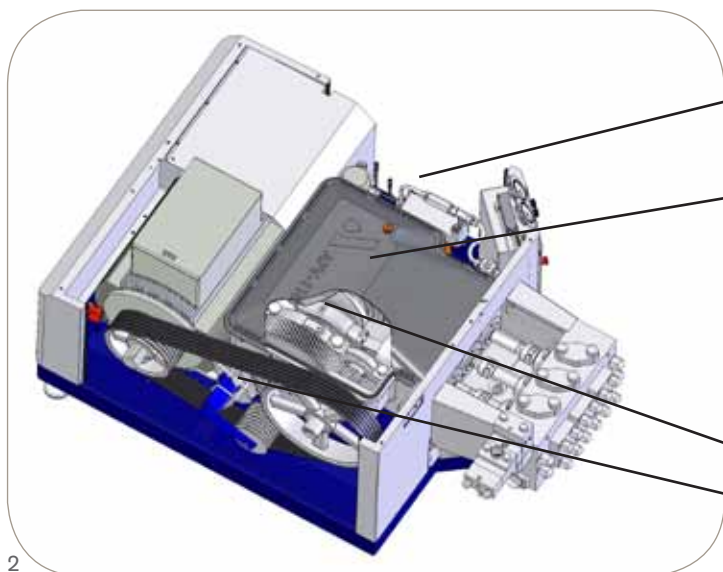
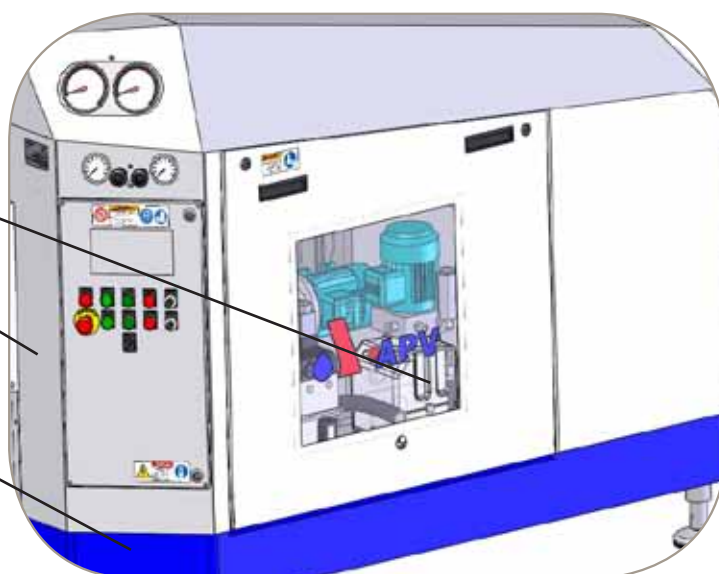

- **Accresciuta modularità della Testa Pompante**
 - Possibilità di montare valvole di vario tipo (XFD, SEO, LW)
 - Possibilità di montare valvole di varie dimensioni
- **Massima accessibilità per la manutenzione (con pannelli dotati di serrature a scatto e chiusura a chiave)**
- **Albero a gomiti dotato di sistema di equilibratura a bassa velocità, per una maggiore silenziosità d'esercizio**
- **Maggiore affidabilità ed intervalli di manutenzione ridotti**
 - Gruppo ingranaggi interno
 - Valvola di sfioro fornita nella dotazione standard
 - Cinghia dotata di sistema autoregistrante

Descrizione Macchina Standard

- L'omogeneizzatore APV 110T è composto da una pompa alternativa a tre pistoni, dotata di una valvola di omogeneizzazione a stadio singolo (versione a doppio stadio disponibile in opzione), e di attuatori idraulici regolabili ad azionamento manuale.
- Questo modello di omogeneizzatore include un Gruppo Motore a lunga durata, operante a basso regime di rotazione, racchiusa in una struttura estremamente compatta e montata su un telaio secondario in calcestruzzo, che consente di ridurre le vibrazioni e la rumorosità d'esercizio.
- Le particolari caratteristiche costruttive della macchina, basata su una singola postazione di controllo, con una visibilità diretta degli indicatori interni ed esterni, unitamente alla semplicità di accesso che contraddistingue tutte le parti soggette a manutenzioni periodiche, consentono di risparmiare tempo e danaro, semplificando le procedure di ispezione e minimizzando gli intervalli di manutenzione.
- Il nuovo design del modello APV 110T, caratterizzato da una maggiore modularità, rende questa macchina la soluzione ideale per una vasta gamma di applicazioni e tipologie di valvole. Le valvole di omogeneizzazione possono essere sostituite con estrema semplicità, per consentire ad un solo omogeneizzatore di ospitare prodotti di diverso tipo e/o capacità.
- Tra gli accessori opzionali per la Testa Pompante figura l'alloggiamento valvole tipo Rannie, in 3 pezzi, e il monoblocco caratterizzato dal design di tipo Gaulin; entrambe le opzioni possono essere combinate a una vasta gamma di valvole, pistoni e guarnizioni, selezionabili in base alle specifiche esigenze.
- La particolare struttura costruttiva dei componenti Rannie e Gaulin, unitamente al nuovo Gruppo Motore, consentono di semplificare al Massimo tutte le manutenzioni di routine, esaltando le caratteristiche di affidabilità e robustezza della macchina. Tutto ciò al fine di ridurre di costi di gestione complessivi.

La Testa Pompante include

- Manometro
- Valvola limitatrice di pressione
- Attacchi per prodotto con raccordo a saldare

Caratteristiche del Gruppo Motore

- Gruppo ingranaggi interno e cinghia autoregistrante
- Scambiatore di calore a piastre esterno con trasmettitore di temperatura

Caratteristiche della Strumentazione

- Tutta la strumentazione è cablata all'interno di una scatola di controllo in acciaio inossidabile (IP69K)
- Tasto Avvio/Arresto e tasto arresto di emergenza

Opzioni Standard

- Valvola di omogeneizzazione per secondo stadio, ad attuazione idraulica o manuale
- Valvole di comando degli attuatori idraulici controllate tramite potenziometro
- Kit di controllo a distanza "Remote Kit", che include un segnale di uscita a 4-20mA per il controllo della pressione del prodotto in lavorazione, controller di regolazione automatica della pressione ed interruttore di allarme per il filtro olio
- Pacchetto di controllo della lubrificazione del pistone, che include interruttore di flusso ed elettrovalvola
- Manometro di misurazione della pressione in ingresso con interruttore di bassa pressione
- Cilindro in configurazione aseptica
- Attacchi di scarico ad alta pressione
- Smorzatori di pulsazioni: in ingresso e in uscita
- Valvola di omogeneizzazione "Micro-Gap", per una maggiore efficienza di omogeneizzazione
- Dispositivo di avviamento motore
- Insonorizzazione del Gruppo Motore e prolunga per Testa Pompante disponibili come kit opzionali
- Disponibilità di installazione di ventilatori, per utilizzo in ambienti molto caldi
- Vasta gamma di pistoni in ceramica
- Vasta scelta di materiali costruttivi per blocco cilindri, valvole pompe, valvole di omogeneizzazione, guarnizioni, ecc.

Rannie / Alloggiamento Valvola in 3 pezzi Capacità/Pressione Max Valvola a Fungo o a Sfera

Modello	Tipo	Cap. l/h	Cap. g/h	Press. bar	Press. psi.
Rannie 110	T35	2,500	660	1,000	14,500
Rannie 110	T40	3,500	924	800	11,600
Rannie 110	T45	5,000	1,320	600	8,700
Rannie 110	T54	7,500	1,980	400	5,800
Rannie 110	T65	10,000	2,640	300	4,350
Rannie 110	T70	12,000	3,168	250	3,625
Rannie 110	T75	14,000	3,696	210	3,000
Rannie 110	T85	18,000	4,752	170	2,465
Rannie 110	T90	21,000	5,544	150	2,175



Rannie Alloggiamento Valvola in 3 pezzi

Gaulin / Alloggiamento Valvola Monoblocco Capacità/Pressione Max

Modello	Tipo	Cap. l/h	Cap. g/h	Press. bar	Press. psi.
Gaulin 110	T45	5,000	1,320	600	8,700
Gaulin 110	T54	7,500	1,980	400	5,800
Gaulin 110	T65	10,000	2,640	300	4,350
Gaulin 110	T70	12,000	3,168	250	3,625
Gaulin 110	T75	14,000	3,696	210	3,000
Gaulin 110	T85	18,000	4,752	170	2,465
Gaulin 110	T90	21,000	5,544	150	2,175

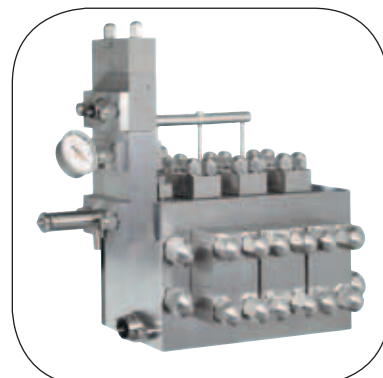

Gaulin Alloggiamento Valvola Monoblocco

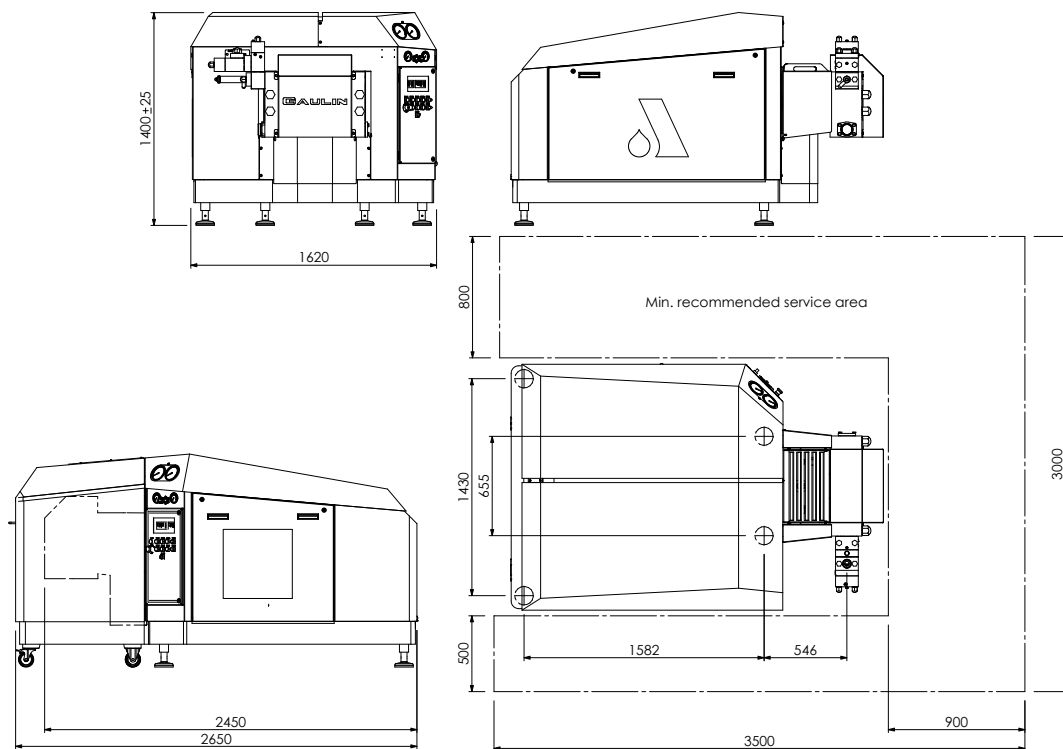

Dimensioni	Lunghezza	Larghezza	Altezza	Peso (motore incluso)
Macchina standard	2450 mm / 97"	1620 mm / 64"	1450 mm / 57"	3800 kgs / 8387 lbs
Estensione in lunghezza	2650 mm / 105"	1620 mm / 64"	1450 mm / 57"	+ 350 kgs / 772 lbs
Dimensioni macchina imballata	2750 mm / 106"	1750 mm / 67"	1825 mm / 71"	+ 380 kgs / 838 lbs

Cubatura imballaggio: 8,3 m³

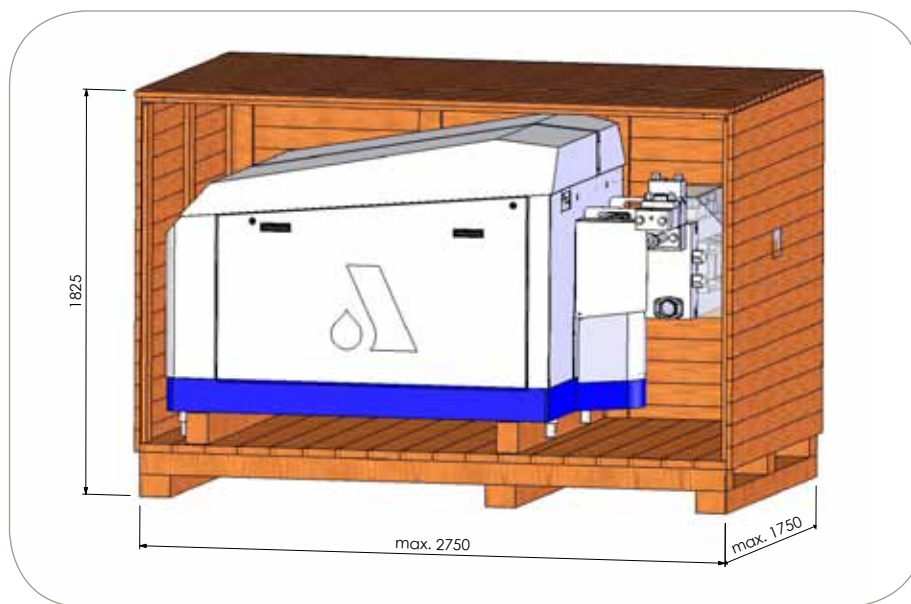

SPX Flow Technology
 Herstedøstervej 27-29, C3, 1st Floor, 2620 Albertslund, Denmark
 Phone: + 45 70 278 999 Fax: + 45 70 278 998
www.apv.com - www.spxft.com

Per ottenere maggiori informazioni sulle nostre sedi nel mondo, autorizzazioni, certificazioni, e rappresentanti locali, potete visitare il sito www.apv.com.

La SPX Corporation si riserva il diritto di apportare cambiamenti ai propri design e materiali senza preavviso o vincolo. Le caratteristiche del design, i materiali di costruzione e i dati dimensionali, così come descritti nel presente bollettino, sono forniti solo per vostra informazione e non saranno oggetto di obbligazione salvo autorizzazione confermata per iscritto.

Rilasciato: : 10/2010 3001-04-10-2010-I Copyright © 2003 SPX Corporation

SPX[®]
 WHERE IDEAS MEET INDUSTRY