

Systeme APV CIP MINI



Le système APV CIP MINI est un système CIP à utilisation unique qui fonctionne sur le principe de préparation d'une nouvelle solution pour chaque lavage, qui est éliminée ensuite. Ceci est différent d'un système CIP à récupération, dans lequel une solution de lavage est préparée dans un bac puis utilisée plusieurs fois de suite pour des cycles de lavage successifs et seulement remise à niveau pour maintenir sa concentration.

Le système APV CIP MINI est parfaitement adapté aux applications suivantes :

Par exemple:

- Opérations de nettoyage très exigeantes où il ne doit y avoir aucune possibilité de contamination entre un cycle de lavage et le suivant, exigeant la préparation d'une nouvelle solution pour chaque lavage.
- Nettoyage d'équipements très sales, lorsque la solution est tellement contaminée à la fin du lavage qu'elle doit être jetée (par exemple, nep des camions citerne transportant de la mélasse)
- Applications exigeant le lavage peu fréquent d'un nombre limité de circuits, lorsque le coût d'une installation CIP classique à récupération ne peut pas se justifier (par exemple une petite installation de production ou une partie d'une installation distante de l'installation principale)

Le système APV CIP MINI est conçu pour accepter une cuve de récupération d'eau de rinçage en option, qui permet de récupérer l'eau utilisée pour

le dernier rinçage en vue de l'utiliser pour le premier rinçage du lavage suivant, ce qui permet de réaliser d'importantes économies d'eau et d'effluents. Une option supplémentaire est une cuve d'eau de rinçage séparée que l'on peut utiliser dans les applications exigeantes (comme l'industrie pharmaceutique ou biotech) pour fournir une eau de rinçage final de pureté élevée.

Les cuves en option sont ajoutées dans un ensemble compact modulaire monté sur skid.

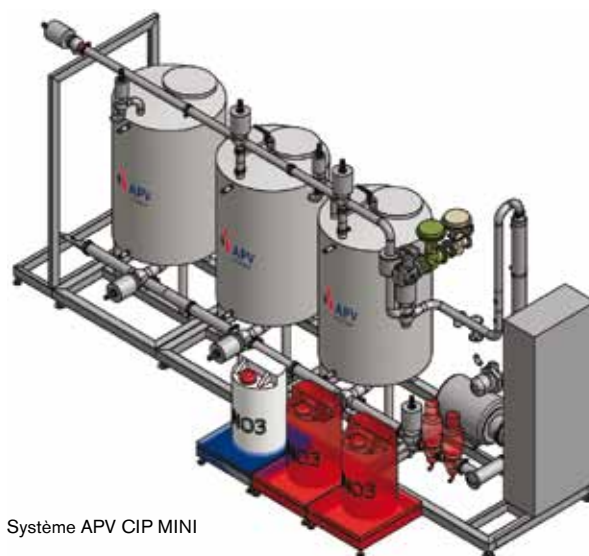

Système APV CIP MINI

Dimensionnement des équipements (capacités de production)

| CIP MINI INFORMATIONS DE DIMENSIONNEMENT | | | | | | |
|---|--------|----------|---------------|--------------|--------------|-----------------------|
| MODELE | DEBIT | | VOLUME DU BAC | | CHUTE DU BAC | REFOULEMENT ET RETOUR |
| | L/H | GPM (US) | LITRES | GALLONS (US) | POUCES O.D. | POUCES O.D. |
| MINI 1.5 | 8,000 | 35 | 400 | 106 | 2 | 1.5 |
| MINI 2 | 12,500 | 55 | 600 | 158 | 2.5 | 2 |
| MINI 2.5 | 20,000 | 88 | 850 | 224 | 3 | 2.5 |
| MINI 3 | 36,000 | 158 | 1,250 | 330 | 4 | 3 |

Capacités de production

| CIP MINI TYPE DE NETTOYAGE | | | | |
|-------------------------------|------------------------------|---------------------------------|-------------------|--------------------------|
| MODELE | VITESSE DE NETTOYAGE (2 M/S) | | NETTOYAGE CUVE ** | |
| | Ø MAXI DE TUYAUTERIE (POUCE) | LONGUEUR MAXI DE TUYAUTERIE (M) | TAILLE CUVE (L) | TAILLE CUVE (GALLONS US) |
| MINI 1.5 | 1.5 | 200 | 2,000 - 10,000 | 500 - 2,500 |
| MINI 2 | 2 | 150 | 5,000 - 25,000 | 1,300 - 6,500 |
| MINI 2.5 | 2.5 | 150 | 10,000 - 50,000 | 2,500 - 12,500 |
| MINI 3 | 3 | 150 | 20,000 - 100,000 | 5,000 - 25,000 |

** UNIQUEMENT A TITRE D'INDICATION - le dimensionnement doit être basé sur les exigences spécifiques du dispositif de pulvérisation de cuve

Caractéristiques techniques

- Utilisation unique sans récupération, cuve simple sanitaire
- 4 volumes standard, (400, 600, 850 & 1250 litres)
- 4 débits standard (8 000, 12 500, 20 000 et 36 000 l/h)
- Cuve, équipements et coffret montés sur châssis (acier inoxydable)
- Chauffage de la solution NEP par APV ParaTube, calandre acier inoxydable, 12°C par passage
- Contrôle de la vapeur avec purgeur à flotteur en acier inoxydable
- Système de diffusion chimique unique (pompe, injecteur et robinets)
- Vannes pneumatiques sanitaires à tige montante et simple siège en standard
- Tête de contrôle avec double rétro information et électrovannes sur les vannes APV et commande pneumatique sur les vannes utilités
- Sonde de température envoi NEP
- Sonde de température de retour NEP
- Équipements de procédé APV EHEDG (robinets, pompes et raccords)
- Instrumentation sanitaire EHEDG Endress & Hauser (température et niveau)
- Haute et basse tension acier inoxydable en standard IP65
- Siemens Simatic S7-315-2 PN/DP intégré et monté dans un coffret IP65
- Siemens MP277 10" HMI, monté dans la porte du coffret de commande
- 3 fonctions standards (pré-rinçage, circulation soude et rinçage)
- Composants électriques IEC standard (230/460V, 3 phases, 50 Hertz)

Options

- Construction conforme aux normes 3A pour le marché américain
- Cuve sanitaire d'eau de rinçage secondaire (deux cuves)
- Modèle avec cuve sanitaire d'eau de récupération (deux cuves)
- Vannes sanitaires APV double siège étanches sur l'aspiration de la cuve

- Cuves acier inoxydables isolées (uréthane)
- Sprayball, cuve NEP
- Système de diffusion chimique double (acide et alcali)
- Système de diffusion chimique triple (acide, alcali et désinfectant)
- Purge de fin de cycle par pousse à l'air
- Crépine de conduite d'envoi NEP
- Détecteur de débit envoi NEP (magnétique)
- Détecteur de pression envoi NEP
- Pompe de retour NEP
- Crépine de retour NEP
- Détecteur de conductivité sur retour NEP
- Commutateur de retour de courant NEP
- Alimentation vapeur/poste PRV (PRV, crépine d'admission, jauges haute/basse pression, vannes d'arrêt manuels d'admission/sortie)
- Panneau HMI tactile Allen-Bradley CompactLogix PLC et Rockwell PanelView 600
- Norme électrique NEMA (230/460 V, 3 phases, 60 Hertz)
- Module d'interface Ethernet de l'automate
- Variateur de vitesse c.a. (Danfoss ou Allen Bradley Powerflex) sur la pompe d'envoi NEP
- Démarrreur de la pompe de retour NEP
- Pompe de retour NEP haute efficacité, APV Type WI+
- 5 fonctions (pré-rinçage, circulation soude, rinçage, circulation d'acide, rinçage)
- 7 fonctions (pré-rinçage, circulation soude, rinçage, circulation d'acide, rinçage, désinfection, rinçage)

Options pour économie de coûts

- Suppression du chauffage (circulation uniquement)
- Remplacer l'échangeur de chaleur à tubes APV ParaTube par un échangeur de chaleur à plaques
- Remplacer les vannes sanitaires à tige montante par des vannes à papillon
- Remplacer la commande automate indépendante par des E/S à distance
- Supprimer les démarrreurs

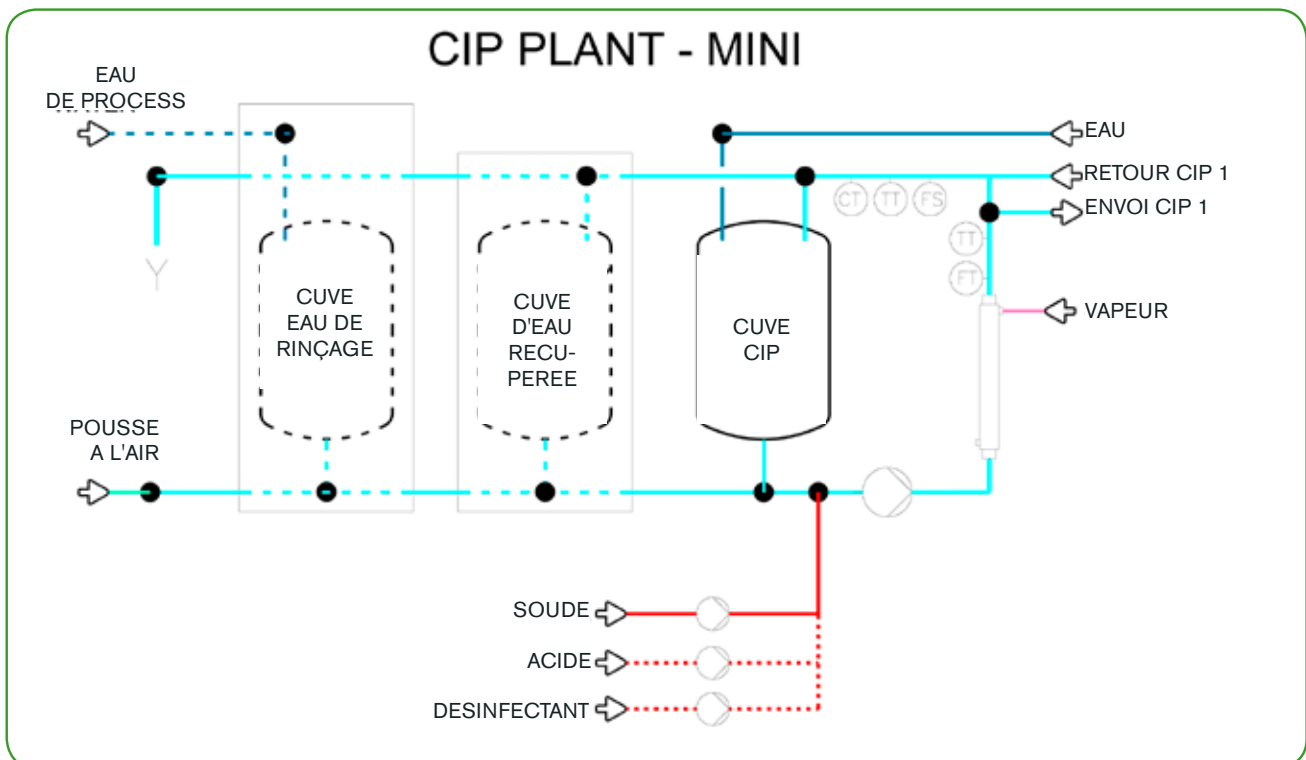



Votre contact local:



SPX Flow Technology
Pasteursvej
DK-8600 Silkeborg, Danemark
Téléphone : +45 70 278 278 Fax : +45 70 278 330
www.apv.com
www.spxft.com

Pour obtenir un complément d'information sur nos sites dans le monde, nos agréments, certifications et représentants locaux, veuillez vous rendre sur www.apv.com.

SPX Corporation se réserve le droit d'incorporer de nouvelles conceptions et des modifications de matériaux sans préavis ou obligation. Les fonctionnalités, matériaux et cotes décrits dans ce bulletin sont fournis uniquement à titre d'information et ne doivent pas être considérés définitifs sans avoir été confirmés par écrit.

Date de publication : 09/2010 10012-03-09-2010-F

Copyright © 2010 SPX Corporation